

Santiago de Cali, Marzo 21 de 2019

Señores:
FONDO DE EMPLEADOS MEDICOS DE COLOMBIA

REF: AVALUO COMERCIAL VEHÍCULO PLACA KLO812

NÚMERO DE MOTOR: G4FCAH267417
NÚMERO DE SERIE: KNAFW411BB5330662
NÚMERO DE CHASIS: KNAFW411BB5330662
MARCA: KIA
TIPO: CERATO FORTE 1.6 MT 1600CC 2AB ABS
MODELO: 2011
COLOR: PLATA
NACIONALIDAD: COREA

El avalúo comercial de placas: KLO812 de acuerdo al peritaje realizado con certificado No. 2142568 y basado en las características del automotor es de VEINTICUATRO MILLONES CUATROCIENTOS SETENTA MIL PESOS MCTE. (\$24.470.000). Este valor incluye accesorios por (\$ 170.000).

Cordialmente

Auto+Más
Centro de Diagnóstico Automotor
Nit. 900.230.828 - 8

EDINSON SUAREZ**JEFE DE PATIO****CDA AUTOMAS CALI NORTE**

Auto+Más
Centro de Diagnóstico Automotor

ONAC
Organización Nacional de
Aseguradoras de Colombia

SENA
Servicio Nacional de
Aprendizaje

N° INSPECCION	2142568	TURNO	12
FECHA	23-Mar-2013		
CENTRO INSPECCION	AUTOMAS CALI NORTE		
SOLICITADO POR	FONDO DE EMPLEADOS MEDICOS DE COLOMBIA REFERIDOS		
SERVICIO SOLICITADO	Peritaje Vehiculos		
COD. FASECOLDIA	04901139	VALOR FASECOLDIA	\$ 28.300.000
VALOR AUTOMAS	\$ 24.300.000	VALOR ACCESORIOS	\$ 179.000
RESULTADO	VEHICULO EN ESTANDAR		
NOVEDADES DE INSPECCION : () NO SE EFECTUO MARCACION DE SEGURIDAD; NO SE REALIZARA TEST LINE EQUIPO EN MANTENIMIENTO; SISTEMAS DE SEGURIDAD ORIGINALES HASTA LA FECHA DE INSPECCION; VH PRESENTA RAYONES Y DUVIMOS EN CARROCERIA, SE RECOMIENDA REALIZAR MANTENIMIENTO PREVENTIVO A SISTEMAS DE SUSPENSION, FRENSOS Y TREN DELANTERO SE SUGIERE RUTINAS DE MANTENIMIENTOS RECOMENDADAS POR EL ABRIGANTE, EN HISTORIAL DEL VH			

KLO812

CLASE	AUTOMOVIL	COMBUSTIBLE	GASOLINA
MARCA	KIA	TIPO PINTURA	PLATA
TIPO	CERATO FORTE 1.6 MT 1600CC 2AB ABS	SERVICIO	PARTICULAR
CARROCERIA	SEDAN	KILOMETRAJE	43989
MODELO	2011	COLOR	PLATA
NACIONALIDAD	COLOMBIA	N° CHASIS	KNAPW41389330642
TIPO CAJA	MECANICA	N° SERIAL	KNAPW41389330642
CILINDRAJE	1392	N° MOTOR	64FC4H247437

ASEGURADORA	FONDO DE EMPLEADOS MEDICOS DE COLOMBIA	FONDO DE EMPLEADOS MEDICOS DE COLOMBIA
INTERMEDIARIO	FONDO DE EMPLEADOS MEDICOS DE COLOMBIA	9899330418
CLIENTE	FONDO DE EMPLEADOS MEDICOS DE COLOMBIA	290330418



REVISIÓN VISUAL

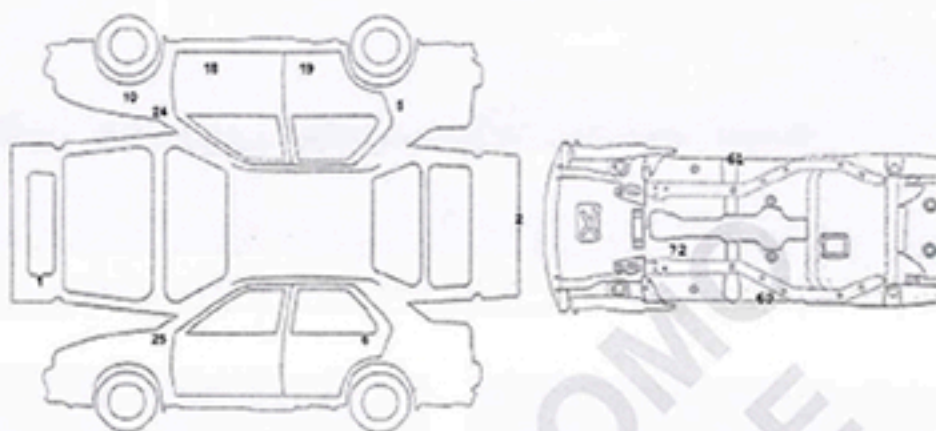

Maio 0% - 59 % Aceptable 60% - 89% Bueno 90% - 100%

ESTRUCTURA - CHASIS	89,20 %
10 ENTRADA DERECHO MALA REPARACION
11 ENTRADA IZQUIERDO SUAVO
12 CUNA MOTOR SUAVO

CARROCERIA - EXTERIOR	100,00%
1 BOMPER DELANTERO BUENA REPARACION
2 BOMPER TRASERO BUENA REPARACION
3 COSTADO DERECHO BUENA REPARACION
4 COSTADO IZQUIERDO BUENA REPARACION
10 ESPINADO DEL BOMPERO BUENA REPARACION
11 PUERTA DELANTERA DIX BUENA REPARACION
12 PUERTA TRASERA DIX BUENA REPARACION
13 PUERTA TRASERA IZQ BUENA REPARACION
24 RETROVISOR DEL RAYON
25 RETROVISOR DQ RAYON

VIDA UTIL DE LAS LLANTAS			
DEL. IZQ.	DEL. DER.	TRA. IZQ.	TRA. DER.
100%	100%	20%	100%

FUGA DE FLUIDOS	90,00%
19 FUGA ACEITE CAJA

PINTURA	82,00%
15 GOLPES DE PIEDRAS DE 1 A 4 PIEDAS
16 PIEL DE NARANJA DE 1 A 2 PIEDAS

No. Servicio: P013002001619					Contenido del servicio				
Fig. 1	Fig. 2	Fig. 3	Fig. 4	Fig. 5	Fig. 6	Fig. 7	Fig. 8	Fig. 9	Fig. 10
Certificado de peritaje	Inspección visual	Inspección peritaje	Inspección de estructura de carrocería	Inspección de estructura de carrocería	Inspección de estructura de carrocería	Inspección de estructura de carrocería	Inspección de estructura de carrocería	Inspección de estructura de carrocería	Inspección de estructura de carrocería

ACCESORIOS

DESCRIPCIÓN	MARCA - REFERENCIA	CANT	VALOR
PELVULA DE SEGURIDAD	PELVULA DE SEGURIDAD	1	\$ 170.000
FUDGRO CENTRAL	ORIGINAL	1	\$ 0
LEVAVIDROS ELECTRICOS	ORIGINAL	1	\$ 0
EXPLORADORAS	ORIGINAL	1	\$ 0
RADIO CD	ORIGINAL	1	\$ 0
INTROFES DE PROXIMIDAD	ORIGINAL	1	\$ 0

DESCRIPCIÓN	MARCA - REFERENCIA	CANT	VALOR
AIRE ACONDICIONADO	ORIGINAL	1	\$ 0
DIRECCION HIDRAULICA	ORIGINAL	1	\$ 0
EXPLAS ELECTRICOS	ORIGINAL	1	\$ 0
PARLANTES	ORIGINAL	1	\$ 0
FINES	ORIGINAL	1	\$ 0

FOTOS (AUTOMAS DEJA REGISTRO DE OTRAS FOTOGRAFÍAS DEL VEHICULO EN UN ÁLBUM FOTOGRÁFICO)



LICENCIA DE TRÁNSITO (LOS DOCUMENTOS ACÁ IMPRESOS SON LOS QUE PRESENTA EL CLIENTE AL MOMENTO DEL SERVICIO)



IMPONTAS

CHASIS

ESTE SERVICIO INCLUYE 1 JUEGO DE IMPRONTAS SIN ESTUDIO TÉCNICO

SERIAL

ESTE SERVICIO INCLUYE 1 JUEGO DE IMPRONTAS SIN ESTUDIO TÉCNICO

MOTOR

ESTE SERVICIO INCLUYE 1 JUEGO DE IMPRONTAS SIN ESTUDIO TÉCNICO

No. Servicio: P013002001619

Contenido del servicio

FIRMA INSPECTOR:

MARIO ANDRÉS ERAZO MUÑOZ

FIRMA CLIENTE:

FUNDO DE EMPLEADOS MÉDICOS DE COLOMBIA

EL DOCUMENTO NO TENDRÁ VALOR SI FALTA ALGUNA DE SUS PÁGINAS, YA QUE ESTE ES INTEGRAL

www.automas.com.co
servicioalcliente@automas.com.co

Línea Nacional: 018000111982
PBX: (1) 6263583

Un sello de confianza para su vehículo

CLASE	AUTOMOVIL	COMBUSTIBLE	GASOLINA
MARCA	EIA	TIPO PINTURA	PLANA
TIPO	GRATO FORTE 1.6 MT 1600CC 2AB ABS	SERVICIO	PARTICULAR
CARROCERIA	SEDAN	KILOMETRAJE	83989
MODELO	2011	COLOR	PLATA
NACIONALIDAD	COREA	N° CHASIS	XNMFWE11885330682
N° MOTOR	G4FCA2E7517	N° SERIAL	XNMFWE11885330682

N° INSPECCION	2142568	TURNO	12
FECHA	21-Mar-2019	KLO812	
CENTRO INSPECCION	AUTOMAS CALI NORTE		
SOLICITADO POR	FONDO DE EMPLEADOS MEDICOS DE COLOMBIA REFERIDOS		
SERVICIO SOLICITADO	Partes Livianas		

OBSERVACIONES:

VH PRESENTA RINES BAYADOS, VENTANILLA AIRE MALO, REJILLA BABERO MALO, FUGA POR EL EJE DERECHO DE LAZDO CAJA.

FUGAS DE FLUIDOS

- > ACEITE COMPRESOR A/A NO
- > AMORTIGUADORES NO
- > BOMBA EMBRAGUE NO
- > TRANSMISION/DIFERENCIAL NO APLICA



NIVELES DE FLUIDOS

- > ACEITE MOTOR NORMAL
- > DIRECCION HIDRAULICA NORMAL
- > EMBRAGUE HIDRAULICO NORMAL
- > LAVAPARABRISAS NORMAL
- > LIQUIDO DE FRENSO NORMAL
- > REFRIGERANTE NORMAL



TAPICERÍA

- > ALFOMBRA PISO BUENO
- > BANDEJA PORTAOBJETOS BUENO
- > CARTERAS PUERTAS BUENO
- > CINTURON DE SEGURIDAD BUENO
- > CONSOLA CENTRAL BUENO
- > FUNDON ASIENTOS DELANTEROS BUENO
- > GUANTERA BUENO
- > MILLARE BUENO
- > PARASOLES BUENO
- > TAPICERIA ASIENTOS BUENO
- > TAPICERIA TICHOS BUENO



ACCESORIOS MOTOR

- > AMORTIGUADORES CAPO/BAIL BUENO
- > CONVERSION GAS-GASOLINA NO APLICA
- > CORREA ACCESORIOS BUENO
- > RADIADOR BUENO



No. Servicio: P013002001639

Contenido del servicio

Pag. 1 Certificado de servicio	Pag. 2 Atestado/Acta de inspección	Pag. 3 Resumen punto a punto	Pag. 4 Detalle de trabajos realizados	Pag. 5 Detalle de recomendaciones
-----------------------------------	---------------------------------------	---------------------------------	--	--------------------------------------

AutoMás
Centro de Servicio al Cliente Automotor
Nit. 900.230.826-8

Firma Inspector: _____

Firma Cliente: _____

EL DOCUMENTO NO TENDRÁ VALOR SI FALTA ALGUNA DE SUS PÁGINAS, YA QUE ESTE ES INTEGRAL.

www.automas.com.co
servicioalcliente@automas.com.co

Línea Nacional: 018000111982
PBX: (1) 6263583

Un sello de confianza para su vehículo

CONSIDERACIONES Y ACLARACIONES DEL SERVICIO

Para todos los efectos se hace saber al cliente que ninguno de los resultados se produjo con base en el kilometraje del vehículo, por cuanto es un sistema de fácil vulneración lo cual no es detectable con el servicio aquí prestado.

CÓDIGO FASECOLDA: Es la asignación que se le da al vehículo de acuerdo a la guía Fasecolda actualizada al mes de la revisión, y comprende las características técnicas del mismo al momento de su importación al país e incluso al mercado colombiano.

PASO DE FLUIDOS: Quiere decir que un fluido (agua, aceite, refrigerante, combustible) está ingresando por (fisuras, grietas, cavidades, cámaras, empaques) a otros componentes causando un funcionamiento anormal.

FUGA: Es cuando se presenta una pérdida de un fluido (agua, aceite, refrigerante, combustible) del motor por avería en empaques, sellos, retenedores, juntas u otro elemento sellante.

CLÁUSULAS DE LIMITACIÓN DE RESPONSABILIDADES DE AUTOMÁS COMERCIAL LTDA.

SUSPENSIÓN: Alcance del servicio: diagnóstico computarizado de suspensión. [Aplica de acuerdo a disponibilidad en los centros a nivel nacional]. Verificación de fugas (gas, aceite) en amortiguadores. Validación visual de elementos como tijeras, espirales, tensores, barra estabilizadora, bujes de tijera. Observaciones: La validación visual aplica para los elementos que se puedan inspeccionar sin necesidad de desmontar algún otro elemento del vehículo.

Este servicio no comprende: Estado funcional de espirales de suspensión ballestas, barras de torsión, bombonas, sistemas hidráulicos y neumáticos de suspensión, sensores y controladores eléctricos dentro del sistema, terminales, pines, torres de amortiguadores. Vida útil de elementos de suspensión como: tijeras, espirales, tensores, barra estabilizadora, bujes de tijera.

FRENOS: Alcance del servicio: Diagnóstico computarizado en test line (si aplica para el centro) de la eficacia del freno de pedal en las cuatro ruedas y del freno de mano. Se verifica estado de los discos de freno. Se verifica el nivel del líquido de frenos y que no se presenten fugas del mismo en las líneas hidráulicas. Observaciones: El estado de los discos de freno se limita a una inspección visual, el resultado no implica un buen estado funcional de los elementos a la hora de la inspección.

Este servicio no comprende: Nivel de desgaste o vida útil de los elementos de fricción, (Pastillas, bandas). Estado funcional o vida útil de guayas de freno de mano y pedal de freno. Graduación de bomba de freno y freno de mano. Inexistencia de sensores, captadores, módulos de control electrónico EBD (Reparto electrónico de frenada) del sistema de frenos ABS (Anti Bloqueo de frenos). No se valida la calidad de los fluidos. No se realizan pruebas de ruta para validar funcionamiento de ningún elemento del sistema.

DIRECCIÓN: Alcance del servicio: Medición de la desviación lateral con un alineador al paso (si aplica para el centro). Verificación de fugas (aceite) de caja de dirección y depósito de aceite hidráulico. Verificar nivel de aceite hidráulico. Estado de guardapolvos brazos axiales. Existencia de pines en tuercas de terminales y rótulas (cuando aplique). Observaciones: El estado de los guardapolvos, la existencia de pines, y la verificación de fugas, se realiza en una inspección visual, no implica un equipo profesional de diagnóstico para dichos elementos y sus complementos.

Este servicio no comprende: No incluye medición de otros ángulos como camber, caster, said, divergencia o convergencia. Suavidad y confort del timón de dirección. Estado funcional de brazos de dirección, holgura de terminales de dirección, brazos axiales, topes, desgaste de componentes internos de caja de dirección ni su vida útil. No se validan ruidos de funcionamiento del sistema de dirección. No se valida la calidad de los fluidos.

LLANTAS: Alcance del servicio: Estado del labrado y banda radial de las llantas en uso, no inferior a lo estipulado por las normas técnicas. Observaciones: La vida útil estimada de la llanta es calculada según la profundidad del labrado y estado de la banda radial. Este puede cambiar drásticamente según los hábitos de manejo.

Este servicio no comprende: No se verifica presión del neumático, estado componentes internos, deformaciones internas o externas. Rines: No se valida si el rin presenta rectificación, reconstrucción, deformación, desbalanceo.

SISTEMA ELÉCTRICO: Alcance del servicio: Funcionamiento de vidrios eléctricos, sunroof, retrovisores eléctricos, limpia brisas delanteros y traseros, verificación de nivel agua para limpia brisas. Funcionamiento de luces (altas, medias, baja, direccionales, estacionarias, placa, freno, reverso, antiniebla, luz techo, exploradoras). Estado de aire acondicionado, calefacción, desempañador. Millare y tablero instrumentos (radio, velocímetro, tacómetro, reloj, pito, testigos de alerta en tablero de instrumentos). Funcionamiento bloqueo central. Observaciones: La inspección de las luces en general se realiza de manera visual sin necesidad de usar equipos profesionales para dicho fin. La revisión de los elementos eléctricos y electrónicos del vehículo depende de la carga de la batería que tenga durante el peritaje el vehículo. La funcionalidad de sensores, módulos de control electrónico de sistemas de seguridad o confort y controladores o actuadores a nivel general, se validan con equipos profesionales y no están incluidos dentro del alcance del servicio.

Este servicio no comprende: Vida útil de elementos electrónicos. Estado de carga de baterías y alternador. Potencia de luminosidad de faros (altas, medias, bajas, direccionales, estacionarias, frenos, reverso, antiniebla, exploradoras). Estado conexiones eléctricas principales y secundarias. No se valida funcionamiento de alarmas originales de fábrica ni genéricas instaladas en el vehículo. No se valida función automática de los elevavidrios eléctricos. No se valida función de retracción de los espejos retrovisores exteriores. No se verifica estado de luces de señalización o confort.

TRANSMISIÓN DE POTENCIA: Alcance del servicio: Estado de ejes cardánicos y crucetas, verificación de fugas de fluidos por diferencial, caja transmisión y bomba embrague. Verificar nivel de líquido para embrague (en caso que aplique). Verificar guardapolvos de semi ejes. Observaciones: La verificación de los elementos de transmisión de potencia se realiza de forma visual, no se implementa ningún tipo de equipo especializado que permita diagnosticar fallas u originalidad de las piezas. La detección de fugas se realiza de acuerdo al estado inicial del vehículo en modo estacionario; no se realizan pruebas de ruta o encendidos prolongados del vehículo para verificar el estado de varios elementos o el impacto de una fuga.

Este servicio no comprende: No se verifica estado funcional de caja de velocidades ni de diferencial. Embrague: Se verifica el accionamiento básico del sistema, no se valida nivel de desgaste de los componentes internos (elementos de fricción) o ruidos anormales de funcionamiento. Funcionamiento o nivel de desgaste de los selectores de cambios de velocidad en transmisiones automáticas, manuales, secuenciales o CVT (Transmisión variable continua). Semi ejes, juntas homodinámicas, tricerías, bocines, redamientos, roscado de pernos de sujeción de neumáticos, retenedores, ruidos anormales de los anteriores elementos. validación de engrase de elementos articulados. No se valida calidad de los fluidos. No se verifica conjunto de transferencia de doble tracción, ni sus sensores y controladores ya que no se realizan pruebas de ruta.

CHASIS: Alcance del servicio: Verificación de las puntas del chasis delanteras y traseras, piso de carrocería, piso de baúl, panel trasero, paralelas, traviesas, larguero capota, originalidad de soldaduras y sellantes de piezas estructurales, determinando si existen reparaciones anteriores o daños existentes y su nivel de afectación. Originalidad de su sistema de identificación. Largueros el chasis y sus traviesas (para vehículos con chasis independiente). Observaciones: El concepto de puntas de chasis en buen estado o buena reparación no garantiza que el vehículo presente las medidas de alineación dentro de los rangos normales, ya que estas dependen de los componentes del sistema de suspensión y estos elementos pueden tener deformaciones que son imperceptibles en la revisión visual. Las medidas de alineación cambian por deformaciones en el chasis para componentes como suspensión o cuna de motor y estas son imperceptibles en la revisión visual.

Este servicio no comprende: Fisuras o daños en el ala superior de los largueros de chasis, que no son identificables visualmente. No se realiza medición de cotas de habitáculo de pasajeros, distancia entre ejes o cotas de parte baja ni habitáculo motor. No se realiza inspección a largueros, estructuras o uniones del chasis que no sean visibles sin necesidad de desmontar alguna pieza del vehículo.

PINTURA: Alcance del servicio: validación visual de defectos más comunes en la aplicación. Medición del espesor de la capa de pintura de las piezas exteriores de carrocería, para determinar posibles reparaciones anteriores. Observaciones: La medición de espesor de la capa de pintura no está necesariamente relacionada con una reparación de la pieza.

EL DOCUMENTO NO TENDRÁ VALOR SI FALTA ALGUNA DE SUS PÁGINAS YA QUE ESTE ES INTEGRAL

Este servicio no comprende: No se determina estado de pintura ajena a los componentes externos de la carrocería. No se determina originalidad de la pintura de fábrica. No se realiza prueba diferente a la visual para validar diferencia en tono de la pintura. No se realiza prueba de imprimación de la pintura sobre el material.

ACCESORIOS: Alcance del servicio: Inventario de accesorios adicionales al equipo de fábrica que se identifiquen visualmente sin necesidad de desmontar partes del vehículo. Valor estimado de los accesorios adicionales. Observaciones: Los accesorios del vehículo solo se tendrán en cuenta para generar un valor adicional al vehículo, no garantiza el correcto funcionamiento del vehículo con la ausencia o ineficiencia de los mismos. El peritaje se limita a una revisión de las partes originales del vehículo según su modelo.

Este servicio no comprende: estado funcional del accesorio adicional. Estado físico de elementos adaptados al vehículo de fabricación industrial o artesanal. No se consultan bases de datos comerciales para validar el valor del accesorio. Valor real de mercado de los accesorios depende de su estado de conservación, calidad y funcionamiento.

MOTOR: Alcance del servicio: Revisión visual de fugas de fluidos (refrigerante, aceite, combustible). Revisión de sistema de escape parte baja (catalizador, silenciador y pre silenciador), estado de radiador. Originalidad de sus sistema de identificación. Verificación de nivel de aceite y líquido refrigerante. Verificación de fugas de aceite en compresor de AA (Aire acondicionado). Estado de conversión gas-gasolina (en caso que aplique). Estado de la correa de accesorios. Observaciones: Durante la inspección visual del habitáculo motor, no se realiza ningún tipo de diagnóstico con el motor encendido, ni la funcionalidad de las partes internas o externas del mismo. Al cliente se le ofrecerán los servicios que incluyan un diagnóstico al motor más completo (dependiendo el centro que lo preste) indicándole el sobrecosto que esto acarrea. El exceso de humo del escape, el color o sus propiedades, no genera una afectación en el resultado del peritaje del vehículo. Si se realiza prueba de compresión de motor esta valida el estado aproximado de segmentos de pistones, cilindros, empaques de culata, lo cual determina un diagnóstico inicial del cual debe ser complementado con pruebas específicas para determinar un diagnóstico preciso del estado del motor.

Este servicio no comprende: Funcionamiento del sistema de control de emisiones contaminantes del motor. Nivel de desgaste e vida útil de la correa o cadena de repartición, guayas de acelerador, elementos internos del motor como: cigüeñal, pistones, árbol de levas, válvulas, bloque de cilindros, bomba de aceite, volante. No se realiza análisis de ruidos anormales de funcionamiento. Daños internos de elementos sellados como canister, catalizador, silenciador y pre silenciador. Estado de complementos (electrónicos, mecánicos, estructurales, lujos) del conjunto motor. No se valida la calidad de los fluidos como: aceite de motor, aceite hidráulico, líquido refrigerante, líquido del limpiaparabrisas.

CARROCERÍA: Alcance del servicio: Revisión visual del estado de la tapicería (asientos, techo, carteras puertas, millaré, alfombra piso). Revisión visual del estado de componentes de confort y seguridad (parasol, bandeja porta objetos, consola central, guantera, funcionalidad asientos delanteros). Funcionamiento de amortiguadores de baúl y capot. Identificar reparaciones o daños en lámina (oxidación, corrosión) y pintura de las piezas exteriores de carrocería como: puertas, capot, tapa baúl, capota guardafangos, costados, bocetes, spoiler, vidrios y piezas plásticas. Descuadras mayores entre piezas de carrocería. Observaciones: La oxidación de las piezas del vehículo se puede agravar drásticamente sin el tratamiento adecuado.

Este servicio no comprende: Ruidos en carrocería por desajuste de elementos de suspensión, frenos o elementos internos del habitáculo de pasajeros. Si el vehículo presenta protección de fibra de vidrio "bote" no se puede determinar el estado de las piezas ocultas por esta adaptación. Apertura capot, puertas, baúl o tanque de combustible. Estado interno de puertas, empaques, guardapolvos, estructuras de sillas, complementos de seguridad y confort. Estado de pisos de carrocería a nivel interno, estado de impermeabilización de piezas de carrocería ocultas con el tapizado o guarnecidos plásticos. No se realiza prueba de sellado de carrocería ante ruido o agua.

VALOR FASECOLDA: Alcance del servicio: Se publica el valor del vehículo según su código Fasecolda en la guía de valores vigentes de esta entidad. Observaciones: El valor comercial del vehículo está sujeto a modificaciones mensualmente según la entidad prestadora del servicio (Fasecolda).

Este servicio no comprende: Este valor sugerido tiene como referencia la guía de valores de Fasecolda y no significa el valor real de mercado del automotor.

VALOR SUGERIDO AUTOMÁS: Alcance del servicio: Valor resultante al aplicar el descuento por estado después del peritaje sobre el valor Fasecolda vigente del vehículo. Observaciones: El valor Automás no será un valor válido para actividades comerciales con el vehículo. Automás no tendrá responsabilidad en un proceso de compra venta del vehículo basado en el resultado de una inspección.

Este servicio no comprende: Este valor sugerido tiene como referencia el valor del vehículo en la guía de valores de Fasecolda y no significa el valor real de mercado del automotor, ya que este depende de otros factores ajenos diferentes a los evaluados en el peritaje. El valor de descuento por estado es un estimado del costo de las reparaciones a que debe someterse el vehículo en los aspectos revisados, sin embargo, no se basa en cotizaciones reales de repuestos o mano de obra específica para el vehículo.

TESTIGOS DE ALERTA (TABLERO INSTRUMENTOS): Alcance del servicio: Verificación del correcto encendido y apagado de los testigos de falla del tablero de instrumentos. se reporta los testigos que permanezcan encendidos o no cumplen con un parámetro normal de funcionamiento desde la revisión visual. Observaciones: Los testigos del tablero de instrumentos deben encenderse al momento de iniciar el vehículo y apagarse después de un tiempo no mayor a 10 segundos mientras el vehículo sigue encendido. No se realizará un diagnóstico a los sistemas en los que tenga incidencia el testigo de falla.

Este servicio no comprende: Diagnóstico de fallas indicadas por los testigos encendidos. Diagnóstico del no encendido de los testigos. Utilizar el escáner como medio de validación de los códigos de falla dentro del vehículo.

Este diagnóstico emitido por Automás, está basado exclusivamente en criterios técnicos y va con destino únicamente del cliente. así mismo no podrá ser usado como medio que garantice la comercialización, ni relación contractual alguna con el vehículo, no sustituye las formalidades propias de cada contrato y por ende no puede usarse como requisito para el perfeccionamiento de ninguno de ellos. Por último, la inspección del vehículo no genera cobertura inmediata del mismo, ya que Automás no es parte dentro del contrato de seguro, de ninguno de ellos. Por último, la inspección del vehículo no genera cobertura inmediata del mismo ya que Automás no es parte dentro del contrato de seguro.

EN MI CALIDAD DE CLIENTE MANIFIESTO QUE HE SIDO INFORMADO DE LOS ALCANCES Y LIMITACIONES DEL SERVICIO PRESTADO.

EL DOCUMENTO NO TENDRÁ VALOR SI FALTA ALGUNA DE SUS PÁGINAS, YA QUE ESTE ES INTEGRAL.

FIRMA CLIENTE: _____

AUTOMÁS CUENTA CON RESPALDO DE ESTE INFORME EN ARCHIVO DIGITAL.

No. Servicio:

PO13002001619

Contenido del servicio

Pág. 1

Pág. 2

Pág. 3

Pág. 4

Pág. 5

Contenido de peritaje

Accesorios/Aire A Condicionado

Revisión partes punto

Estado de funcionamiento de repuestos/fluidos partes 1 de 2

Estado de funcionamiento de repuestos/fluidos partes 2 de 2

Santiago de Cali, Marzo 21 de 2019

Señores:

FONDO DE EMPLEADOS MEDICOS DE COLOMBIA

REF: AVALUO COMERCIAL VEHÍCULO PLACA KCS579

NÚMERO DE MOTOR: 1GRA249019
NÚMERO DE SERIE: JTEBU3FJ4B5014712
NÚMERO DE CHASIS: JTEBU3FJ4B5014712
MARCA: TOYOTA
TIPO: PRADO [LC 150] TX-L AT 4000CC 5P CT
MODELO: 2011
COLOR: BLANCO PERLADO
NACIONALIDAD: JAPON

El avalúo comercial de placas: KCS579 de acuerdo al peritaje realizado con certificado No. 2142065 y basado en las características del automotor es de OCHENTA Y TRES MILLONES CIENTO CINCUENTA MIL PESOS MCTE. (\$83.150.000).

Cordialmente,

Auto+Más
Centro de Diagnóstico Automotor
Tel: 900.230.826 - 8

EDINSON SUAREZ**JEFE DE PATIO****CDA AUTOMAS CALI NORTE****Auto+Más**
Centro de Diagnóstico Automotor**ONAC**
Organismo Nacional de Acreditación

Bogotá: Cra. 46 No. 134-25 • Av. Calle 134 No. 46-07 • Av. Calle 13 No. 69F-10 • Av. 1a de Mayo No. 29-33

Cali: Calle 5 No. 59-55 • Calle 18 No. 113-35 • Calle 34 N No. 2AN - 42 Medellín: Calle 33 No. 78 - 158 • Calle 10 No. 56-44

Pereira: Cra. 10 No. 38-30 Barranquilla: Automás Car's Cra. 48 No. 72-126 • Vía 40 No. 67-20 Bucaramanga: Av. La Rosita No. 25-53

PBX: 57 (1) 6263583

Línea Nacional: 018000 111 982

www.automas.com.co

CLASE	CAMPERO	COMBUSTIBLE	GASOLINA
MARCA	TOYOTA	TIPO PINTURA	PLANA
TIPO	PRADO (LC 130) TR-4 AT 4000CC 3P CT	SERVICIO	PARTICULAR
CARROCERIA	WAGON	ESQUEMAJE	124599
MODELO	2011	COLOR	BLANCO PERLADO
NACIONALIDAD	JAPON	N° CHASIS	JTEBU3F485014712
TIPO CAJA	AUTOMÁTICA	N° SERIAL	JTEBU3F485014712
CILINDRAJE	3956	N° MOTOR	30RA249019

ASEGURADORA	FONDO DE EMPLEADOS MEDICOS DE COLOMBIA	FONDO DE EMPLEADOS MEDICOS DE COLOMBIA
INTERMEDIARIO	FONDO DE EMPLEADOS MEDICOS DE COLOMBIA	999330412
CLIENTE	FONDO DE EMPLEADOS MEDICOS DE COLOMBIA	899330412

N° INSPECCION	2142065	TUANO	3	KCS579
FECHA	23-Mar-2019			
CENTRO INSPECCION	AUTOMAS CAJAS NORTE			
SOLICITADO POR	FONDO DE EMPLEADOS MEDICOS DE COLOMBIA			
SERVICIO SOLICITADO	Peritaje Uviano			
CCO. FASECOLDI	0908046	VALOR FASECOLDI	\$ 181.400.000	
VALOR AUTOMAS	\$ 83.130.000	VALOR ACCESORIOS	\$ 0	
RESULTADO	VEHICULO FUERA DE ESTANDAR			
NOVEDADES DE FRENADO : TESTIGO AIRBAG ENCENDIDO SEGURIDAD PASIVA AFECTADA NOVEDADES DE INSPECCION : : : NO SE REALIZARA TEST LINE EQUIPO EN MANTENIMIENTO. SISTEMAS DE SEGURIDAD ORIGINALES HASTA LA FECHA DE INSPECCION. : V8 PRESENTA JARREROS CAPOTA PARALES PARABRISAS,PIEZAS DEL LADO DERECHO SUSTITUIDOS,PRESENTA PERDIDA DE PUNTOS DE UNION EN MARCO DE CARROCERIA POR REPARACION,TESTIGO DE AIRBAG ENCENDIDO,SE EVIDENCIA MANIPULACION EN MALLARE				



REVISIÓN VISUAL

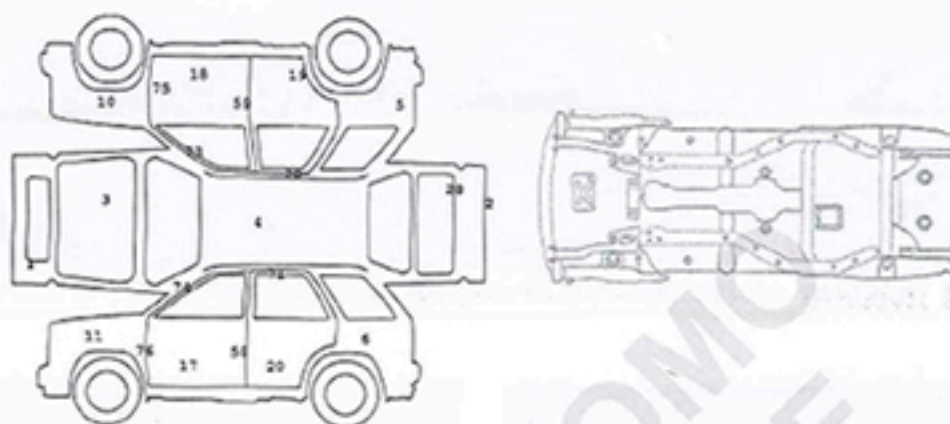

Malo 0% - 59% Aceptable 60% - 89% Bueno 90% - 100%

STRUCTURA - CHASIS	100,00 %
38 PARAL CENTRAL DQ.	BUENA REPARACION
39 PARAL CENTRAL DERECHO	BUENA REPARACION
70 SARGUERO CAPOTA DERECHO	BUENA REPARACION
71 SARGUERO CAPOTA IZQUIERDO	BUENA REPARACION
72 PARAL PARAB DER.	BUENA REPARACION
74 PARAL PARAB IZD.	BUENA REPARACION
75 PARAL PTA DER.	BUENA REPARACION
76 PARAL PTA IZD.	BUENA REPARACION

CARROCERIA - EXTERIOR	100,00%
1 BOMBER DELANTERO	BUENA REPARACION
2 BOMBER TRASERO	BUENA REPARACION
3 CAPOT	BUENA REPARACION
4 CAPOTA	BUENA REPARACION
5 COSTADO DERECHO	BUENA REPARACION
6 COSTADO IZQUIERDO	BUENA REPARACION
39 GUARDAMANT DQ.	BUENA REPARACION
31 GUARDAMANT IZD.	BUENA REPARACION
17 PUERTA DEL DQ.	BUENA REPARACION
34 PUERTA DELANTERA DER.	BUENA REPARACION
35 PUERTA TRASERA DER.	BUENA REPARACION
28 PUERTA TRASERA IZD.	BUENA REPARACION
29 TAPA BULTO/PUERTA	BUENA REPARACION

VIDA UTIL DE LAS LLANTAS			
DEL DQ.	DEL DER.	TRA. IZD.	TRA. DER.
100%	100%	40%	40%
FUGA DE FLUIDOS 100,00%			
PINTURA 88,00%			
35 GOLPES DE PIEDRAS	DE 1 A 4 PIEDRAS		
36 IMPUREZAS	DE 1 A 4 PIEDRAS		

No. Servicio: **P013002001618**

Contenido del servicio

Fig. 1
Certificado de peritaje

Fig. 2
Asesoramiento al cliente

Fig. 3
Servicio peritaje a parte

Fig. 4
Evaluación del conductor de reparaciones

Fig. 5
Evaluación del propietario de reparaciones



CLASE	CAMPERO	COMBUSTIBLE	GASOLINA	N° INSPECCION	2142065	TURNO	3	KCS579
MARCA	TOYOTA	TIPO PINTURA	PLANA	FECHA	21-Mar-2018			
TIPO	PRADO [1.6 134] TX-L AT 4000CC SP ET	SERVICIO	PARTICULAR	CENTRO INSPECCION	AUTOMAS CALI NORTE			
CARROCERIA	WAGON	KILOMETRAJE	126599	SOLICITADO POR	FONDO DE EMPLEADOS MEDICOS DE COLOMBIA			
MODELO	2011	COLOR	BLANCO PERLADO	SERVICIO SOLICITADO	Peritaje Litomos			
NACIONALIDAD	JAPON	N° CHASIS	JTEBU3FJH85014712					
N° MOTOR	1GRFA19612	N° SERIAL	JTEBU3FJH85014712					

OBSERVACIONES:

NO PRESENTA CARCASA DE CONSOLA CENTRAL, MANTENIMIENTO A FUNCIONAMIENTO DE ELEVA VIDRIOS, PRESENTA DESCUIBRE EN TAPA BAUL.

FUGAS DE FLUIDOS

- > ACEITE COMPRESOR A/A NO
- > AMORTIGUADORES NO
- > BOMBA EMBRAGUE NO
- > TRANSMISION/DIFERENCIAL NO



NIVELES DE FLUIDOS

- > ACEITE MOTOR NORMAL
- > DIRECCION HIDRAULICA NORMAL
- > EMBRAGUE HIDRAULICO NORMAL
- > LAVAPARRISAS BAJO
- > LIQUIDO DE FRENO NORMAL
- > REFRIGERANTE NORMAL



TAPICERÍA

- > ALFOMBRA PISO BUENO
- > BANDA PORTABIBETOS BUENO
- > CARTERAS PUERTAS BUENO
- > CINTURON DE SEGURIDAD BUENO
- > CONSOLA CENTRAL REGULAR
- > FUNCION ASIENTOS DELANTEROS BUENO
- > GUANTERA BUENO
- > MILLARE BUENO
- > PARRISOS BUENO
- > TAPICERIA ASIENTOS REGULAR
- > TAPICERIA TECHO BUENO



ACCESORIOS MOTOR

- > AMORTIGUADORES CAPOT/BAUL BUENO
- > CONVERSION GAS-GASOLINA NO APLICA
- > CORREA ACCESORIOS BUENO
- > RADIADOR BUENO



No. Servicio: PO13002001618

Contenido del servicio

- Fig. 1 Certificado de peritaje
- Fig. 2 Acta de entrega, recepción y garantía
- Fig. 3 Notificación de partes
- Fig. 4 Clave de ubicación de reparaciones según 1 de 2
- Fig. 5 Detalle de ubicación de reparaciones según 2 de 2

AutoMás
Centro de Diagnóstico Automotor

Nit. 900.230.826 - 8

Firma Inspector: _____

Firma Cliente: _____

EL DOCUMENTO NO TENDRÁ VALOR SI FALTA ALGUNA DE SUS PÁGINAS, YA QUE ESTE ES INTEGRAL

www.automas.com.co
servicioalcliente@automas.com.co

Línea Nacional: 018000111982
PBX: (1) 6263583

Un sello de confianza para su vehículo

CONSIDERACIONES Y ACLARACIONES DEL SERVICIO

Para todos los efectos se hace saber al cliente que ninguno de los resultados se produjo con base en el kilometraje del vehículo, por cuanto es un sistema de fácil vulneración lo cual no es detectable con el servicio aquí prestado.

CÓDIGO FASECOLDA: Es la asignación que se le da al vehículo de acuerdo a la guía Fasecolda actualizada al mes de la revisión, y comprende las características técnicas del mismo al momento de su importación al país e inclusión al mercado colombiano.

PASO DE FLUIDOS: Quiere decir que un fluido (agua, aceite, refrigerante, combustible) está ingresando por (fisuras, grietas, cavidades, cámaras, empaques) a otros componentes causando un funcionamiento anormal.

FUGA: Es cuando se presenta una pérdida de un fluido (agua, aceite, refrigerante, combustible) del motor por avería en empaques, sellos, retenedores, juntas u otro elemento sellante.

CLÁUSULAS DE LIMITACIÓN DE RESPONSABILIDADES DE AUTOMAS COMERCIAL LTDA.

SUSPENSIÓN: Alcance del servicio: diagnóstico computarizado de suspensión. (Aplica de acuerdo a disponibilidad en los centros a nivel nacional). Verificación de fugas (gas, aceite) en amortiguadores. Validación visual de elementos como tijeras, espirales, tensores, barra estabilizadora, bujes de tijera. Observaciones: La validación visual aplica para los elementos que se puedan inspeccionar sin necesidad de desmontar algún otro elemento del vehículo.

Este servicio no comprende: Estado funcional de espirales de suspensión ballestas, barras de torsión, bombonas, sistemas hidráulicos y neumáticos de suspensión, sensores y controladores eléctricos dentro del sistema, terminales, pines, torres de amortiguadores. Vida útil de elementos de suspensión como: tijeras, espirales, tensores, barra estabilizadora, bujes de tijera.

FRENOS: Alcance del servicio: Diagnóstico computarizado en test line (si aplica para el centro) de la eficacia del freno de pedal en las cuatro ruedas y del freno de mano. Se verifica estado de los discos de freno. Se verifica el nivel del líquido de frenos y que no se presenten fugas del mismo en las líneas hidráulicas. Observaciones: El estado de los discos de freno se limita a una inspección visual, el resultado no implica un buen estado funcional de los elementos a la hora de la inspección.

Este servicio no comprende: Nivel de desgaste o vida útil de los elementos de fricción, (Pastillas, bandas). Estado funcional o vida útil de guayas de freno de mano y pedal de freno. Graduación de bomba de freno y freno de mano. Inexistencia de sensores, captadores, módulos de control electrónico EBD (Reparto electrónico de frenada) del sistema de frenos ABS (Anti bloqueo de frenos). No se valida la calidad de los fluidos. No se realizan pruebas de ruta para validar funcionamiento de ningún elemento del sistema.

DIRECCIÓN: Alcance del servicio: Medición de la desviación lateral con un alineador al paso (si aplica para el centro). Verificación de fugas (aceite) de caja de dirección y depósito de aceite hidráulico. Verificar nivel de aceite hidráulico. Estado de guardapolvos brazos axiales. Existencia de pines en tuercas de terminales y rótulas (cuando aplique). Observaciones: El estado de los guardapolvos, la existencia de pines, y la verificación de fugas, se realiza en una inspección visual, no implica un equipo profesional de diagnóstico para dichos elementos y sus complementos.

Este servicio no comprende: No incluye medición de otros ángulos como camber, caster, said, divergencia o convergencia. Suavidad y confort del timón de dirección. Estado funcional de brazos de dirección, holgura de terminales de dirección, brazos axiales, topes, desgaste de componentes internos de caja de dirección ni su vida útil. No se validan ruidos de funcionamiento del sistema de dirección. No se valida la calidad de los fluidos.

LLANTAS: Alcance del servicio: Estado del labrado y banda radial de las llantas en uso, no inferior a lo estipulado por las normas técnicas. Observaciones: La vida útil estimada de la llanta es calculada según la profundidad del labrado y estado de la banda radial. Este puede cambiar drásticamente según los hábitos de manejo.

Este servicio no comprende: No se verifica presión del neumático, estado componentes internos, deformaciones internas o externas. Rines: No se valida si el rin presenta rectificación, reconstrucción, deformación, desbalanceo.

SISTEMA ELÉCTRICO: Alcance del servicio: Funcionamiento de vidrios eléctricos, sunroof, retrovisores eléctricos, limpia brisas delanteros y traseros, verificación de nivel agua para limpiar brisas. Funcionamiento de luces (altas, medias, baja, direccionales, estacionarias, placa, freno, reverso, antiniebla, luz techo, exploradoras). Estado de aire acondicionado, calefacción, desempañador. Millare y tablero instrumentos (radio, velocímetro, tacómetro, reloj, pino, testigos de alerta en tablero de instrumentos). Funcionamiento bloqueo central. Observaciones: La inspección de las luces en general se realiza de manera visual sin necesidad de usar equipos profesionales para dicho fin. La revisión de los elementos eléctricos y electrónicos del vehículo depende de la carga de la batería que tenga durante el peritaje del vehículo. La funcionalidad de sensores, módulos de control electrónico de sistemas de seguridad o confort y controladores o actuadores a nivel general, se validan con equipos profesionales y no están incluidos dentro del alcance del servicio.

Este servicio no comprende: Vida útil de elementos electrónicos. Estado de carga de baterías y alternador. Potencia de luminosidad de faros (altas, medias, bajas, direccionales, estacionarias, frenos, reverso, antiniebla, exploradoras). Estado conexiones eléctricas principales y secundarias. No se valida funcionamiento de alarmas originales de fábrica ni genéricas instaladas en el vehículo. No se valida función automática de los elevavidrios eléctricos. No se valida función de retracción de los espejos retrovisores exteriores. No se verifica estado de luces de señalización o confort.

TRANSMISIÓN DE POTENCIA: Alcance del servicio: Estado de ejes cardánicos y crucetas, verificación de fugas de fluidos por diferencial, caja transmisión y bomba embrague. Verificar nivel de líquido para embrague (en caso que aplique). Verificar guardapolvos de semi ejes. Observaciones: La verificación de los elementos de transmisión de potencia se realiza de forma visual, no se implementa ningún tipo de equipo especializado que permita diagnosticar fallas u originalidad de las piezas. La detección de fugas se realiza de acuerdo al estado inicial del vehículo en modo estacionario, no se realizan pruebas de ruta ni rines inclinados del vehículo para verificar el estado de varios elementos o el impacto de una fuga.

Este servicio no comprende: No se verifica estado funcional de caja de velocidades ni de diferencial. Embrague: Se verifica el accionamiento básico del sistema, no se valida nivel de desgaste de los componentes internos (elementos de fricción) o ruidos anormales de funcionamiento. Funcionamiento o nivel de desgaste de los selectores de cambios de velocidad en transmisiones automáticas, manuales, secuenciales o CVT (Transmisión variable continua). Semi ejes, juntas homocinéticas, tricetas, bocines, rodamientos, roscado de pernos de sujeción de neumáticos, retenedores, ruidos anormales de los anteriores elementos. Validación de engrase de elementos articulados. No se valida calidad de los fluidos. No se verifica conjunto de transferencia de doble tracción, ni sus sensores y controladores ya que no se realizan pruebas de ruta.

CHASIS: Alcance del servicio: Verificación de las puntas del chasis delanteras y traseras, piso de carrocería, piso de baúl, panel trasero, parales, traviesas, larguero capota, originalidad de soldaduras y sellantes de piezas estructurales, determinando si existen reparaciones anteriores o daños existentes y su nivel de afectación. Originalidad de su sistema de identificación. Largueros el chasis y sus traviesas (para vehículos con chasis independiente). Observaciones: El concepto de puntas de chasis en buen estado o buena reparación no garantiza que el vehículo presente las medidas de alineación dentro de los rangos normales, ya que estas dependen de los componentes del sistema de suspensión y estos elementos pueden tener deformaciones que son imperceptibles en la revisión visual. Las medidas de alineación cambian por deformaciones en el chasis para componentes como suspensión o cuna de motor y estas son imperceptibles en la revisión visual.

Este servicio no comprende: Fisuras o daños en el ala superior de los largueros de chasis, que no son identificables visualmente. No se realiza medición de cotas de habitáculo de pasajeros, distancia entre ejes o cotas de parte baja ni habitáculo motor. No se realiza inspección a largueros, estructuras o uniones del chasis que no sean visibles sin necesidad de desmontar alguna pieza del vehículo.

PINTURA: Alcance del servicio: validación visual de defectos más comunes en la aplicación. Medición del espesor de la capa de pintura de las piezas exteriores de carrocería, para determinar posibles reparaciones anteriores. Observaciones: La medición de espesor de la capa de pintura no está necesariamente relacionada con una reparación de la pieza.

EL DOCUMENTO NO TENDRÁ VALOR SI FALTA ALGUNA DE SUS PÁGINAS YA QUE ESTE ES INTEGRAL

Este servicio no comprende: No se determina estado de pintura ajena a los componentes externos de la carrocería. No se determina originalidad de la pintura de fábrica. No se realiza prueba diferente a la visual para validar diferencia en tono de la pintura. No se realiza prueba de imprimación de la pintura sobre el material.

ACCESORIOS: Alcance del servicio: Inventario de accesorios adicionales al equipo de fábrica que se identifiquen visualmente sin necesidad de desmontar partes del vehículo. Valor estimado de los accesorios adicionales. Observaciones: Los accesorios del vehículo solo se tendrán en cuenta para generar un valor adicional al vehículo, no garantiza el correcto funcionamiento del vehículo con la ausencia o ineficiencia de los mismos. El peritaje se limita a una revisión de las partes originales del vehículo según su modelo.

Este servicio no comprende: estado funcional del accesorio adicional. Estado físico de elementos adaptados al vehículo de fabricación industrial o artesanal. No se consultan bases de datos comerciales para validar el valor del accesorio. Valor real de mercado de los accesorios depende de su estado de conservación, calidad y funcionamiento.

MOTOR: Alcance del servicio: Revisión visual de fugas de fluidos (refrigerante, aceite, combustible). Revisión de sistema de escape parte baja (catalizador, silenciador y pre silenciador), estado de radiador. Originalidad de sus sistema de identificación. Verificación de nivel de aceite y líquido refrigerante. Verificación de fugas de aceite en compresor de AA (Aire acondicionado). Estado de conversión gas-gasolina (en caso que aplique). Estado de la correa de accesorios. Observaciones: Durante la inspección visual del habitáculo motor, no se realiza ningún tipo de diagnóstico con el motor encendido, ni la funcionalidad de las partes internas o externas del mismo. Al cliente se le ofrecerán los servicios que incluyan un diagnóstico al motor más completo (dependiendo el centro que lo preste) indicándole el sobrecosto que esto acarrea. El exceso de humo del escape, el color o sus propiedades, no genera una afectación en el resultado del peritaje del vehículo. Si se realiza prueba de compresión de motor esta valida el estado aproximado de segmentos de pistones, cilindros, empaques de culata, lo cual determina un diagnóstico inicial del cual debe ser complementado con pruebas específicas para determinar un diagnóstico preciso del estado del motor.

Este servicio no comprende: Funcionamiento del sistema de control de emisiones contaminantes del motor. Nivel de desgaste o vida útil de la correa o cadena de repartición, guayas de acelerador, elementos internos del motor como: cigüeñal, pistones, árbol de levas, válvulas, bloque de cilindros, bomba de aceite, volante. No se realiza análisis de ruidos anormales de funcionamiento. Daños internos de elementos sellados como canister, catalizador, silenciador y pre silenciador. Estado de complementos (electrónicos, mecánicos, estructurales, lujos) del conjunto motor. No se valida la calidad de los fluidos como: aceite de motor, aceite hidráulico, líquido refrigerante, líquido del limpiaparabrisas.

CARROCERÍA: Alcance del servicio: Revisión visual del estado de la tapicería (asientos, techo, carteras puertas, millare, alfombra piso). Revisión visual del estado de componentes de confort y seguridad (parasol, bandeja porta objetos, consola central, guantera, funcionalidad asientos delanteros). Funcionamiento de amortiguadores de baúl y capot. Identificar reparaciones o daños en lámina (oxidación, corrosión) y pintura de las piezas exteriores de carrocería como: puertas, capot, tapa baúl, capota guardafangos, costados, bocetes, spoiler, vidrios y piezas plásticas. Descuadras mayores entre piezas de carrocería. Observaciones: La oxidación de las piezas del vehículo se puede agravar drásticamente sin el tratamiento adecuado.

Este servicio no comprende: Ruidos en carrocería por desajuste de elementos de suspensión, frenos o elementos internos del habitáculo de pasajeros. Si el vehículo presenta protección de fibra de vidrio "bote" no se puede determinar el estado de las piezas ocultas por esta adaptación. Apertura capot, puertas, baúl o tanque de combustible. Estado interno de puertas, empaques, guardapolvos, estructuras de sillas, complementos de seguridad y confort. Estado de pisos de carrocería a nivel interno, estado de impermeabilización de piezas de carrocería ocultas con el tapizado o guarnecidos plásticos. No se realiza prueba de sellado de carrocería ante ruido o agua.

VALOR FASECOLDIA: Alcance del servicio: Se publica el valor del vehículo según su código Fasecoldia en la guía de valores vigentes de esta entidad. Observaciones: El valor comercial del vehículo está sujeto a modificaciones mensualmente según la entidad prestadora del servicio (Fasecoldia).

Este servicio no comprende: Este valor sugerido tiene como referencia la guía de valores de Fasecoldia y no significa el valor real de mercado del automotor.

VALOR SUGERIDO AUTOMÁS: Alcance del servicio: Valor resultante al aplicar el descuento por estado después del peritaje sobre el valor Fasecoldia vigente del vehículo. Observaciones: El valor Automás no será un valor válido para actividades comerciales con el vehículo. Automás no tendrá responsabilidad en un proceso de compra venta del vehículo basado en el resultado de una inspección.

Este servicio no comprende: Este valor sugerido tiene como referencia el valor del vehículo en la guía de valores de Fasecoldia y no significa el valor real de mercado del automotor, ya que este depende de otros factores ajenos diferentes a los evaluados en el peritaje. El valor de descuento por estado es un estimado del costo de las reparaciones a que debe someterse el vehículo en los aspectos revisados, sin embargo, no se basa en cotizaciones reales de repuestos o mano de obra específica para el vehículo.

TESTIGOS DE ALERTA (TABLERO INSTRUMENTOS): Alcance del servicio: Verificación del correcto encendido y apagado de los testigos de falla del tablero de instrumentos. se reporta los testigos que permanezcan encendidos o no cumplen con un parámetro normal de funcionamiento desde la revisión visual. Observaciones: Los testigos del tablero de instrumentos deben encenderse al momento de iniciar el vehículo y apagarse después de un tiempo no mayor a 10 segundos mientras el vehículo sigue encendido. No se realizará un diagnóstico a los sistemas en los que tenga incidencia el testigo de falla.

Este servicio no comprende: Diagnóstico de fallas indicadas por los testigos encendidos. Diagnóstico del no encendido de los testigos. Utilizar el escáner como medio de validación de los códigos de falla dentro del vehículo.

Este diagnóstico emitido por Automás, está basado exclusivamente en criterios técnicos y va con destino únicamente del cliente, así mismo no podrá ser usado como medio que garantice la comercialización, ni relación contractual alguna con el vehículo, no sustituye las formalidades propias de cada contrato y por ende no puede usarse como requisito para el perfeccionamiento de ninguno de ellos. Por último, la inspección del vehículo no genera cobertura inmediata del mismo, ya que Automás no es parte dentro del contrato de seguro, de ninguno de ellos. Por último, la inspección del vehículo no genera cobertura inmediata del mismo ya que Automás no es parte dentro del contrato de seguro.

FIRMA CLIENTE: _____

EN MI CALIDAD DE CLIENTE MANIFIESTO QUE HE SIDO INFORMADO DE LOS ALCANCES Y LIMITACIONES DEL SERVICIO PRESTADO.

EL DOCUMENTO NO TENDRÁ VALOR SI FALTA ALGUNA DE SUS PÁGINAS, YA QUE ESTE ES INTEGRAL.

AUTOMÁS CUENTA CON RESPALDO DE ESTE INFORME EN ARCHIVO DIGITAL.

No. Servicio: P013002001618

Contenido del servicio

Pág. 1

Definición de peritaje

Pág. 2

Alcance, límites y observaciones

Pág. 3

Revisión por partes

Pág. 4

Definición de

Revisión de

Reparación/Revisión

partes 1 de 2

Pág. 5

Definición de

Observaciones

Reparación/Revisión

partes 2 de 2